

**CONSTRUIRE UN TERRAIN DE
BEACH VOLLEY**

LE BEACH VOLLEY PARC

UN MODELE
D'EQUIPEMENT
IDEAL

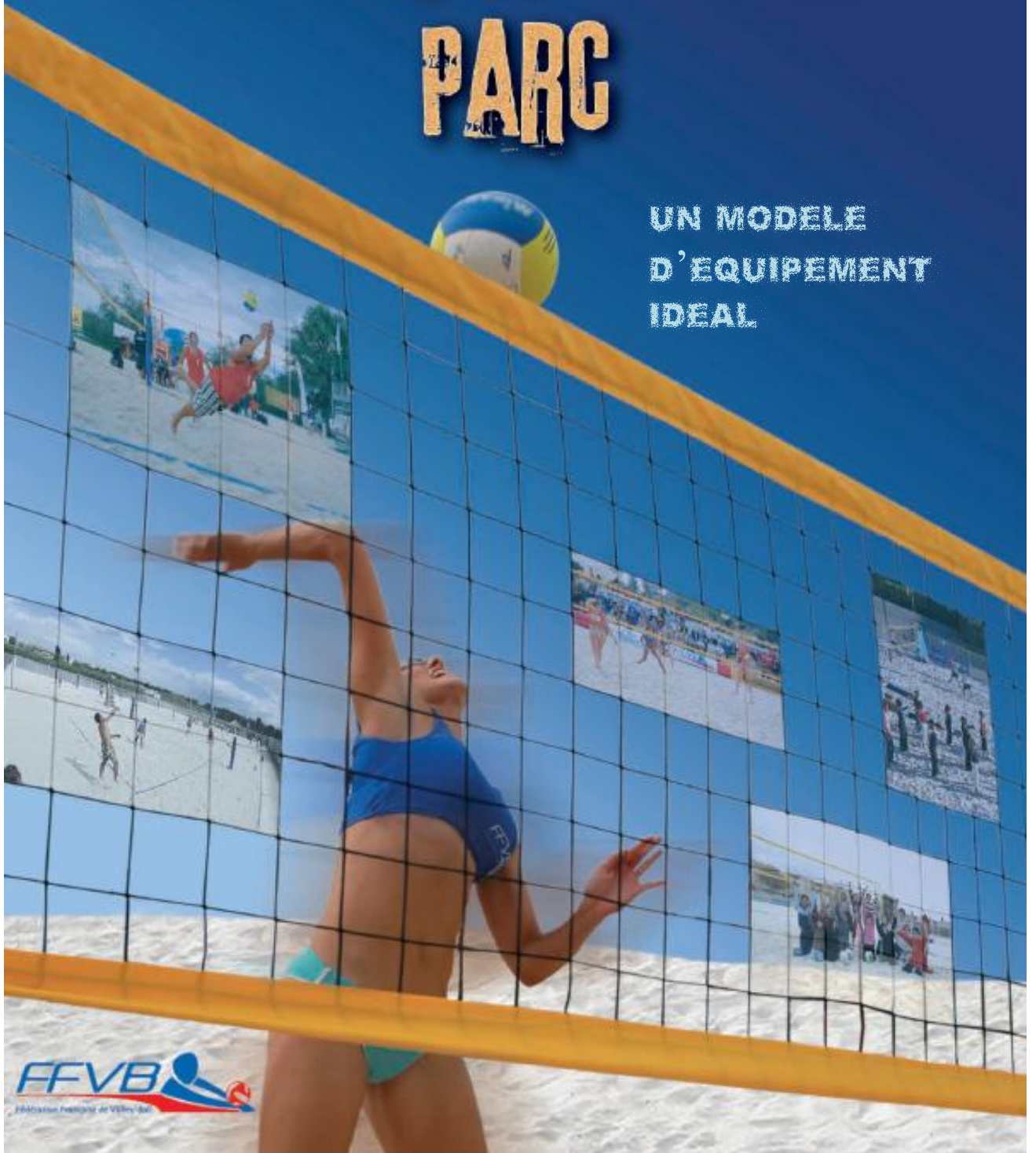

FFVB
Fédération Française de Volley-Ball

Sommaire

Le Beach Volley, d'hier à ... demain

I. Un terrain de Beach Volley

- 1. Les dimensions*
- 2. Orientation*
- 3. Surface de jeu*
 - Profondeur du sable*
 - Qualité du sable*
 - Entretien du sable*
- 4. La clôture*
- 5. Rebords stop sable*
- 6. Le matériel nécessaire pour la pratique du Beach-Volley*
 - Les poteaux*
 - Filet*
 - Lignes de terrain*

II. Un Beach Volley Parc

- 1. Les terrains*
- 2. Un club house*
- 3. Tribunes et aire de dégagement*
- 4. Autres aménagements*
- 5. Environnement durable*

III. Animation du Beach Volley Parc

- 1. Un club*
- 2. Un animateur*
- 3. le public visé*

IV. Démarche et subventions

V. Recommandations Structure Couverte

Le Beach Volley, d'hier à demain

Le volley-ball de plage prend ses origines dans le sud de la Californie au début des années 1920, où des familles entières jouaient à six contre six sur les plages de Santa Monica. Il se propage en Europe dans les années suivantes et se joue sous forme de 3 x 3 ou 4 x 4.

La pratique de Beach-Volley 2 x 2 s'officialise en 1947 avec l'apparition des premiers tournois californiens.

Dans les années 1970, l'arrivée de sponsors privés permet au Beach-Volley de se professionnaliser et d'organiser des tournois d'envergure. En 1976 le premier championnat du monde est disputé à State Beach et Pacific. Cet événement déplace 30 000 spectateurs et dispose d'un prize-money de 5000\$.

Ce sport continue de se structurer avec la création en 1983 de l'Association des Volleyeurs Professionnels (AVP) aux U.S.A. En 1989, la Fédération Internationale de Volley-Ball (FIVB) crée un premier circuit international, le World Serie, comprenant 3 étapes (Brésil, Italie et Japon).

En 1992 le premier championnat du monde féminin se déroule à Almeria en Espagne. Le Beach-Volley est également présenté comme sport de démonstration aux Jeux Olympiques de Barcelone, en Espagne.

Le 24 septembre 1993, le Beach-Volley obtient le titre de discipline officielle par le Comité International Olympique. Les Jeux Olympiques d'Atlanta en 1996 accueillent 24 équipes masculines et 16 équipes féminines qui luttent pour les premières médailles olympiques de l'histoire de cette discipline.

Spectaculaire et attrayant, le Beach-Volley possède de nombreux atouts pour séduire sportifs (homme et femme), grand public et médias. C'est un véritable sport de compétition qui requiert de grandes qualités physiques et techniques. Il impose des déplacements sur une surface en sable et l'adaptation à des éléments extérieurs non maîtrisables comme le soleil, le vent, la pluie ou encore la chaleur. L'alternance des différents gestes techniques (réception, passe, attaque, défense) demande un développement complet du joueur.

Différent du Volley-Ball, le Beach-Volley possède des caractéristiques et un règlement officiel qui lui sont propres, notamment la surface de jeu, le nombre de joueurs et les contacts avec le ballon. 2 équipes de 2 joueurs s'affrontent sur un terrain en sable de 8 x 16 m. Le terrain est divisé par un filet d'une hauteur réglementaire. Le Beach-Volley se joue en 2 sets gagnants de 21 points avec 2 points d'écart, (set décisif de 15 points) et n'admet aucun changement de joueurs, ni coaching. Il autorise 3 contacts maximum pour renvoyer le ballon dans le camp adverse, le contre comptant pour une touche de balle. Le ballon spécifique, doit être frappé et peut être joué avec toutes les parties du corps.

Pour répondre aux besoins et pour développer la pratique du Beach-Volley, la Fédération Française de Volley-Ball (FFVB) oriente sa politique fédérale sur :

- la formation des cadres techniques.
- le développement des lieux de pratique.

I. Un terrain de Beach Volley

Il existe deux solutions techniques dans la réalisation de terrain de Beach Volley :

- une solution dite « en profondeur ». On creuse une fosse d'environ 40 cm dans laquelle est versé le sable.
- Une solution dite « surélevée ». Sur un terrain relativement plat, on pose des bordures d'environ 50 cm de haut qui vont permettre de retenir le sable. Le niveau du terrain s'en trouve surélevé par rapport à ses alentours. Cette technique est très utilisée pour des raisons de coût pour la réhabilitation d'anciens courts de tennis.

1. Les dimensions

Le Beach-Volley se pratique sur une aire de jeu comprenant un terrain et une zone libre. Le terrain de jeu est un rectangle de 8 x 16 m entouré d'une zone libre d'au moins 3 m et disposant d'un espace libre de 7 m au moins, à partir du sol.

Les règles fédérales sur les dimensions des aires de jeu pour l'organisation de compétitions sont les suivantes :

| | Dimension du terrain | Zone libre | Dimension totale de l'aire de jeu | Hauteur sans obstacle |
|---|----------------------|------------|-----------------------------------|-----------------------|
| Compétitions Internationales (règlement FIVB) | 8 x 16 m | 5 m | 18 x 26 m | 12,5 m |
| Compétitions nationales (règlement FFVB) | 8 x 16 m | 4 m | 16 x 24 m | 9 m |
| Compétitions régionales (règlement FFVB) | 8 x 16 m | 3 m | 14 x 22 m | 7 m |

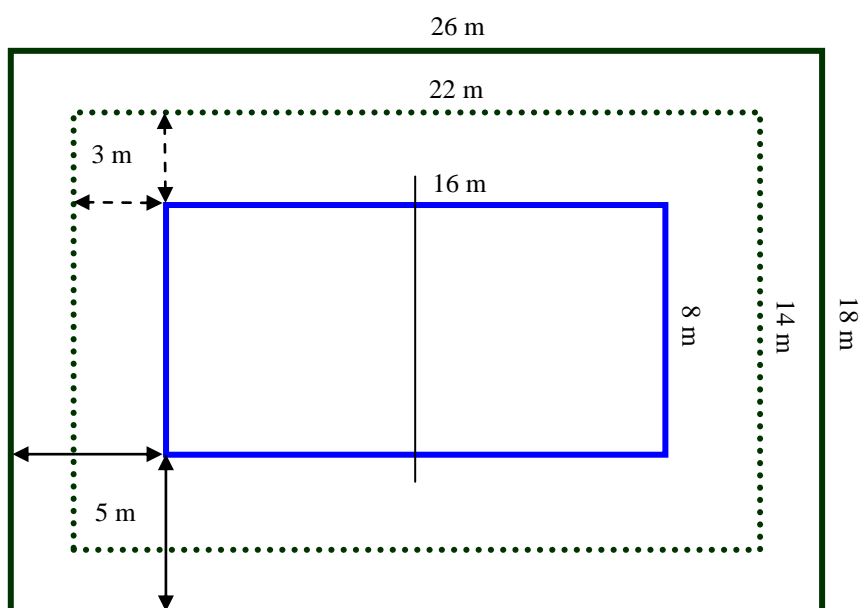

2. Orientation

Les joueurs échangent de camps tous les 7 points pendant le 1^{er} et 2^{ème} set, et tous les 5 points dans le 3^{ème} set. Cette rotation fréquente des joueurs de part et d'autre du terrain minimise l'incidence de son orientation par rapport aux axes du soleil et du vent.

3. Surface de jeu

Le terrain doit être composé de sable nivelé, aussi plat et uniforme que possible, sans cailloux ni coquillages et rien qui puisse représenter un risque de coupure ou de blessure pour les joueurs/joueuses.

- Profondeur du sable

La réglementation de la Fédération Internationale de Volley-Ball fixe à 40 cm l'épaisseur de sable nécessaire afin de pouvoir amortir les appuis violents ou les plongeurs. Une quantité supérieure ne sert à rien car la couche profonde devient dure.

Pour déterminer la quantité nécessaire, compter une tonne et demie de sable par mètre cube.

Ex : pour un aire de jeu de 16 x 24 m, avec 40 cm de sable, il faut $16 \times 24 \times 0,4 \times 1,5 = 230$ tonnes

- Qualité du sable

Déterminante, la qualité du sable représente l'aspect central d'une installation de sport de plage. Elle garantit le confort de jeu et une motivation à l'utilisation de l'équipement. La granulométrie (forme et diamètre des grains de sable) doit être la plus uniforme possible (grains identiques) et comprise entre 0,3 et 0,5 mm. Les grains de sable doivent être sphériques afin de favoriser l'écoulement de l'eau et d'éviter un tassement des couches supérieures. (les grains roulent les uns contre les autres). Il ne doit pas contenir de fines particules (poussière, calcaire, argile) qui accélèrent le durcissement du sable et présente un danger pour la santé en cas d'inhalation et de fixation dans les poumons. Il est recommandé d'utiliser du sable sédimentaire qui possède toutes les qualités requises à la pratique sportive. Lors de son extraction, un traitement par lavement élimine les particules fines.

Pour préserver ses qualités, un film géotextile doit être utilisé afin de créer une couche de séparation entre le sol et le sable. Il empêche la terre de remonter et favorise le drainage par l'évacuation des eaux de pluie.

- Entretien du sable

L'entretien de l'aire de jeu sablée est une opération qui vise à décompacter le sable et à réduire les risques de contamination des joueurs. Il est conseillé un nettoyage périodique par ratissage du sable pour l'aérer et éliminer les éventuels corps étrangers. L'utilisation d'un motoculteur plusieurs fois par an évite un tassement des couches supérieures du sable. Enfin, pour garantir tout risque de contaminations microbiologiques un nettoyage annuel mécanique et biologique en profondeur (40cm) de type Sandmaster permet simultanément l'aération du sol et l'extraction des impuretés. Il convient de protéger le sable des animaux en utilisant une clôture adaptée tout autour de l'aire de jeu.



Nivelage du sable par ratissage après chaque séance



Nettoyage du sable en profondeur une fois par an

4. La clôture

Elle a pour but de contrôler l'accès aux terrains et d'éviter la dispersion des ballons. Il est souhaitable de lui donner une hauteur d'au moins 2 m.. La clôture peut être surmontée d'un pare-ballons jusqu'à une hauteur de 5 m. La clôture doit être suffisamment solide pour permettre d'y fixer des supports de communication de type banderole. Les poteaux de la clôture serviront également de mâts pour des oriflammes et du système d'éclairage. Dans tous les cas, une étude spécifique sera réalisée afin de déterminer la taille et l'implantation des poteaux en fonction :

- De la nature du sol
- De la hauteur du grillage
- De la présence d'un pare-ballons
- Du poids de l'éclairage et des oriflammes publicitaires
- De la norme sur le vent NV 65

Il est conseillé de monter au moins deux entrées sur le site, dont l'une suffisamment grande (2 ou 3 m) pour permettre le passage des machines d'entretien sur l'aire de jeu.



5. Rebords stop sable

Pour éviter l'étalement du sable en dehors de la structure, le terrain doit être entouré d'un rebord en béton, en toile ou en bois, d'une hauteur de 25 à 45 cm.



6. Le matériel nécessaire pour la pratique du Beach-Volley

Les poteaux

Les poteaux utilisés pour la pratique du Beach-Volley doivent répondre à la norme NF EN 1271 (avril 1998 – Equipement de Volley-Ball). Les poteaux d'une hauteur de 2,55 m, se fixent sur des fourreaux scellés ou des embases amovibles à enterrer dans le sable (ce dernier système est à privilégier car il permet une plus grande modularité de l'espace). Ils sont implantés à une égale distance de 0,7 à 1 m de chaque ligne de côté du terrain et munis d'un rembourrage de protection. Ils sont équipés de système permettant de varier les hauteurs du filet.

Filet

Le filet mesure 8,5 m de long et 1 m de large (+/- 3 cm), lorsqu'il est tendu verticalement au dessus de l'axe central du terrain. Il est fait de mailles carrées de 10 cm de côté. Deux bandes horizontales de 7 à 10 cm de large sont placées à ses parties supérieures et inférieures. Un câble et des cordons permettent de relier le filet aux poteaux et de régler sa tension.

La hauteur du filet est fonction de l'âge et du sexe.

| Catégorie d'âge | Homme | Femme |
|------------------------|--------|--------|
| Senior (21 ans et +) | 2,43 m | 2,24 m |
| Espoir (21 ans et -) | 2,43 m | 2,24 m |
| Junior (19 ans et -) | 2,43 m | 2,24 m |
| Cadet (17 ans et -) | 2,35 m | 2,24 m |
| Minime (15 ans et -) | 2,24 m | 2,10 m |
| Benjamin (13 ans et -) | 2,10 m | 2,10 m |
| Poussin (11 ans et -) | 2 m | 2 m |

Mires ou Antennes

Les mires sont des tiges flexibles de 1,80 m de long et de 1 cm de diamètre. Elles sont peintes de bandes contrastées de 10 cm (de préférence rouge et blanche). Elles se fixent sur le filet au dessus de la limite extérieure des lignes latérales du terrain et dépassent de 80 cm au dessus du filet.

Lignes de terrain

Le terrain de jeu est délimité par deux lignes de côtés et deux lignes de fond (il n'y a pas de ligne centrale). Les lignes de 5 à 8 cm de larges et de couleur contrastant avec celle du sable sont incluses dans les dimensions du terrain. Elles sont constituées de rubans résistants. Les lignes de terrain sont fixées à l'aide de piquets d'ancrage souples et enfouis le plus profondément possible.

La Fédération Française de Volley-Ball incite au développement de lieux de pratique spécifiques au Beach-Volley. Pour être fonctionnelle, une structure sportive doit tourner autour de la triptyque : un lieu, un club, un animateur.

II. Un Beach-Volley Parc

1. Les terrains

Un Beach-Volley Parc comprend au moins quatre terrains respectant les règles définies ci-dessus. En effet, il s'agit du minimum nécessaire pour accueillir les différents publics (scolaires, licenciés) et pour organiser des tournois dans de bonnes conditions.

Accueillant, il s'agit d'un espace où l'on retrouve les valeurs du Beach-Volley :

- environnement esthétique
- atmosphère conviviale



Le site est clôturé pour en assurer la probité et en garantir l'hygiène. Cette enceinte permet l'identification du site en servant de support pour des banderoles et des oriflammes publicitaires. Les terrains sont séparés par des pare-ballons, d'une hauteur de 2 m, pour faciliter la pratique sportive et orienter la circulation des joueurs.

2. Un club house

Le Beach-Volley Parc comprend un club house qui sert à l'accueil des pratiquants, au rangement du matériel (ballons, poteaux, filets) et au branchement des appareils électriques. En fonction de sa taille, il comprendra les vestiaires, les douches et les sanitaires. Pour réduire les coûts de réalisation, il est possible d'utiliser les équipements d'installations sportives existantes (vestiaires, douches, sanitaires) proches géographiquement du Beach-Volley Parc. Les Beach-Volley Parcs, n'ayant pas de club house suffisamment grand pour contenir des douches doivent posséder des douches extérieures pour permettre au joueurs de se rincer.

A l'intérieur ou proche du club house, est aménagé un espace détente à l'aide de tables et de chaises. On retrouve également des distributeurs automatiques de boissons et de confiseries.

3. Tribunes et aire de dégagement

Sur les structures les plus abouties, pourra être aménagés, autour du terrain centrale, des gradins permanents d'une capacité de 300 à 400 places.

L'organisation d'événements ou de spectacles sportifs d'envergures demande de pouvoir monter des tribunes provisoires de 500 à 1500 places et un « village sportif » comprenant 5 à 6 tentes. Il est donc nécessaire de prévoir :

- soit un espace de recul suffisant au sein même de la structure
- soit la modularité ou l'amovibilité d'une partie de la clôture

Pour rappel, le montage de gradins ou de tribunes provisoires est effectué par des spécialistes agréés et donne lieu à la délivrance d'un certificat de conformité (norme NFP 90-500 applicable depuis le 20 juillet 1995)

4. Autres aménagements

Pour améliorer son confort d'utilisation, le Beach-Volley Parc peut faire l'objet de nombreux aménagements tels que:

- un système d'éclairage adapté à la pratique sportive (500 lux) pour augmenter son amplitude horaire d'utilisation.
- un panneau d'information permettant d'édicter les règles d'hygiène et d'accès à la structure.
- des bancs et de poubelles installées à l'intérieur et à l'extérieur de l'enceinte
- de parking pour les deux roues

Comme tout nouvel équipement sportif, il doit être prévu l'accès et la circulation pour les personnes handicapés (largeur des portes, sanitaires).

5. Environnement durable

Le Beach-Volley est un sport à forte connotation « nature ». Dans ce contexte, le site peut faire appel à des systèmes technologique innovant permettant une autonomie environnementale tels que :

- Panneaux solaire
- Chauffe eau solaire
- Système géothermique
- Système aérothermique
- Récupérateur d'eau pour les sanitaires

Tous ces systèmes entraînent une réduction des coûts d'utilisation de l'enceinte sportive.

III. Animation du Beach-Volley Parc

1. Un club

La Fédération Française de Volley-Ball encourage la gestion du Beach-Volley Parc par un club affilié. Véritable relais local, ce dernier sera le garant de l'animation et de la fréquentation du site.

- Il s'occupe de l'entretien courant du site pour garantir sa pérennité dans le temps.
- Il alloue les créneaux horaires aux différents publics (scolaire, licencié, privé).

- Il organise des animations sportives et des tournois pour promouvoir la pratique du Beach-Volley.
- Il encaisse les recettes liées à l'activité du site (cours particuliers, stages d'initiation et de perfectionnement, droits d'entrées et buvette).

Label Académie de Beach-Volley

La FFVB a mis en place un label : l'Académie de Beach-Volley. Attribuée par la FFVB, elle garantit un niveau de compétences techniques, d'accueil et de formation. Seuls les clubs qui respectent un cahier des charges défini par la FFVB peuvent se voir attribuer un label :

- Académie de Beach-Volley Classique, pour les associations affiliées à la FFVB proposant une structure de formation annuelle ou saisonnière orientée vers une pratique de niveau régional.
- Académie de Beach-Volley Elite, pour les associations affiliées à la FFVB proposant une structure de formation annuelle orientée vers un niveau de pratique national ou international, et avec un cadre technique salarié de la structure.

2. Un animateur

L'utilisation d'un Beach-Volley Parc par un large public est propice à la création d'emploi d'animateur.

Diplômé d'état et potentiellement salarié du club, cet animateur met en place :

- Des cycles de découverte de l'activité pour les scolaires.
- Des animations dans le cadre des activités physiques proposées par la ville (mercredis sportifs, sportez-vous bien).
- Des séances d'entraînement pour les licenciés du club.
- Des stages d'initiation et de perfectionnement.
- Des cours particuliers (type remise en forme), agrémentés de services associés (cours et matchs filmés)

3. Le public visé

Un Beach-Volley Parc s'adresse à un public très diversifié : hommes et femmes de 5 à 77 ans.

Les licenciés

Adhérents à l'association sportive, ils suivent de manière assidue les entraînements proposés par l'entraîneur. Ils représentent le club lors des différentes compétitions. Comme dans la plupart des sports olympiques, les beacheurs s'entraînent toute l'année. L'hiver (de novembre à février) est consacré principalement à l'entraînement foncier et à la musculation. Le reste de l'année (de mars à octobre) s'opère le travail spécifique au Beach-Volley. Des stages d'entraînements ou de perfectionnement de niveaux départemental, régional ou national peuvent être proposés en fonction de la qualité des installations sportives et des possibilités d'hébergement.

Les scolaires et leurs associations sportives

Il est possible via des conventions passées avec les écoles, collèges et lycées, de proposer des cycles de découverte de la pratique du Beach-Volley. Dans ce cas l'animateur du Beach-Volley Parc assiste l'enseignant dans la réalisation de son activité pédagogique. C'est une pratique efficace pour drainer de nouveaux pratiquants. La démarche consiste à contacter les établissements scolaires et l'inspection d'académie pour leur proposer des créneaux horaires d'utilisation de l'équipement sportif.

Le Beach-Volley Parc peut également être utilisé pour le déroulement des compétitions organisées par les associations sportives scolaires (UNSS) ou universitaires (FF Sport U).

Les enfants de la commune

La plupart des collectivités locales proposent, au travers de leur Service des Sports, des animations sportives péri-scolaires (mercredis sportif, sportez-vous bien). Il est possible de prendre en charge une animation dans le cadre d'une convention passée avec la mairie en échange de subventions (ou réalisation du Parc Beach selon les cas).

Des animations récréatives ou sportives peuvent être proposées aux centres aérés de la commune.

Le grand public

De par son côté fun et convivial, le Beach-Volley attire les familles et les seniors. Il est envisageable de développer une offre de services :

En faisant payer l'accès à la structure, sous forme de location de terrains nus (comme en tennis) ou de cours particulier (comme en natation).

En proposant des stages découverte, initiation ou perfectionnement tout public, appuyés par une communication locale.

Les entreprises et leurs comités

Les entreprises sont potentiellement intéressées par des prestations originales et de qualités :

- Aménagement de séminaires pour se détendre et se défier sur le plan sportif avec les salariés, des clients ou des fournisseurs (voir possibilité d'hébergement proche du Beach-Volley Parc).
- Prise en charge de l'organisation des tournois interentreprises pour les entreprises ou leurs comités.

Les recettes ou les subventions obtenues par le développement de toutes ces activités doivent permettre la rémunération de l'animateur. Par ailleurs, il existe des aides à la créations d'emploi dispensées par le Ministère de la Jeunesse et des Sports pour la création d'emploi.

IV. Démarche et subventions

Pour faire aboutir leur projet de création de Beach-Volley Parc, les clubs, les comités départementaux ou les ligues régionales doivent rechercher un maître d'ouvrage que sont les communes, communautés d'agglomération ou urbaine, les conseils généraux et les conseils régionaux. Le maître d'ouvrage assure le pilotage du dossier tant du point de vue financier que de toute la procédure concernant la construction. Afin de réduire sa charge financière le maître d'ouvrage peut rechercher des subventions auprès de :

- La Commune
- Les Communautés de Communes
- Le Conseil Général
- Le Conseil Régional
- Le Centre National pour le Développement du Sport (CNDS)
- L'Etat et le Conseil Régional dans le cadre des contrats de plans ou contrats de projets
- L'Europe au travers des Fonds Européens

V. Recommandations structure couverte

| | |
|---|--|
| Dimension du terrain | 8 x 16 m |
| Espace de dégagement tout autour du terrain | 5 m |
| Aire de jeu total pour un terrain | 18 x 26 m |
| Hauteur sous plafond | 9 m |
| Eclairage | 1200 lux |
| Matériel de Beach-Volley | NF1271 |
| Sol sportif : <ul style="list-style-type: none"> - Nature - Granulométrie - Epaisseur totale | Sable sédimentaire Comprise entre 0,3 et 0,5 mm 40 cm |
| Affichage par terrain | Affichage électronique Table de marque Sonorisation |
| Infrastructure | Local antidopage Infirmierie Vestiaire joueurs/joueuses 2 x14 places Vestiaire officiel 2 x 2 places Salle de musculation (échauffement) Salle conférence de presse Salle de réunion Espace accueil |
| Tribunes | 1200 places |

Exemples de salle indoor



Exemples de structure bois/toile

